

Weitspannregale

Ein flexibles und komplettes System.

Rahmen:

- Regalständer 50 x 50 x 1,5 mm
- Lochraster in Abständen von 50 mm
- Tragfähigkeit der Rahmen bis zu 4.500 kg gleichmäßig verteilte Last (g.v.L.)
- Standardfarbe: graphitgrau RAL7024
- verzinkte Fußplatten 110 x 60 mm (siehe ❶)
- verzinkte Querstreben und Diagonalen „C-Profil“ 25 x 15 mm, schraubbar

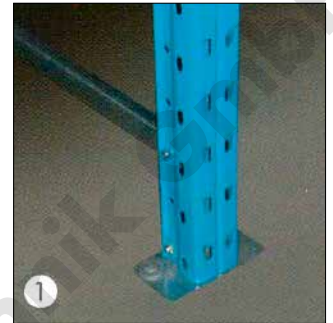

Abmessungen (mm):

Höhe	Tiefe		
	400	700	1.000
Von 1.750 bis 4.500 mm in Abständen von 250 mm	500	800	1.100
	600	900	1.200

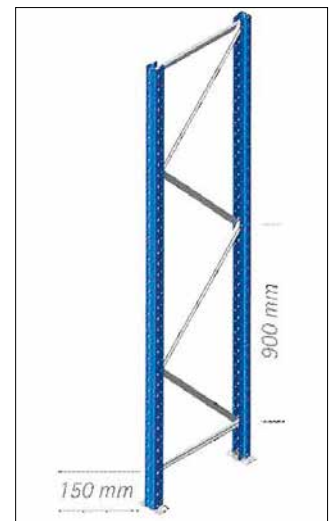

Erste Querstrebe auf einer Höhe von 150 mm, Abstand zwischen 2 Ebenen = 900 mm

Große Auswahl an Profilen für vielseitige Regalvarianten.

- Aufhängung mit 3 Haken
- Standardfarbe: lichtgrau RAL7035
- Zubehör: Sicherungsstifte gegen unbeabsichtigtes Ausheben

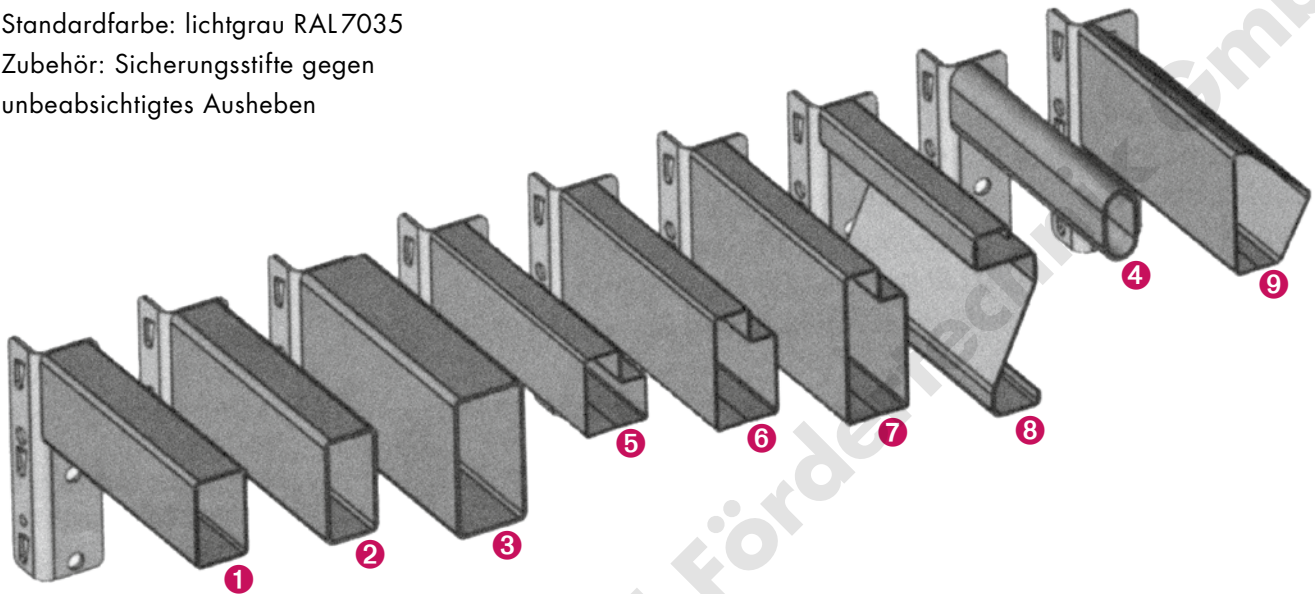

max. Traglasten bei g.v.L. pro Balkenpaar										
Längen in mm	1.000	1.250	1.500	1.800	2.000	2.250	2.500*	2.700*	3.000*	
① Kastenprofil 50x30x15/10	1.004	802	556	386	312	246	200	170	138	
② Kastenprofil 60x30x20/10	1.500	1.354	1.078	748	606	478	388	332	268	
③ Kastenprofil 80x40x20/10	1.500	1.500	1.500	1.500	1.500	1.188	962	826	668	
④ Kleiderstange 40x20x20/10	424	326	226	156	126	100	—	—	—	
⑤ Stufenprofil 45x36x10/10	630	533	465	384	324	—	—	—	—	
⑥ Stufenprofil 65x36x12/10	1.100	914	792	683	633	565	470	—	—	
⑦ Stufenprofil 85x36x15/10	1.500	1.500	1.500	1.500	1.409	1.146	948	832	689	
⑧ „Z“-Profil 107x36x15/10	1.500	1.500	1.500	1.500	1.500	1.376	1.252	1.130	934	
⑨ Reifentraverse „Λ“ 70x43x10/10	450	370	300	240	210	180	—	—	—	
Gelochtes Stufenprofil 65x36x12/10	880	731	633	546	506	452	376	—	—	

* Plattenträger erforderlich!

Fachabdeckungen

Abdeckungs-Varianten für Traversen.



Stahlblechauflage aus
Modulen von ± 250 mm



Spanplattenauflage
natur, 19 mm stark



Spanplattenauflage
melamiert, 19 mm stark



Vierkantröhr-Auflage,
35 x 20 bzw. 35 x 35 mm



Gitterauflage, Maschen-
weite 50 x 50 mm



Gitterauflage, Maschen-
weite 50 x 100 mm

Gitterauflagen

- für die Lagerung von schmutzenden, nicht korrosiven Mittel- und Schwerlastprodukten
- bewahren die Helligkeit im Lager
- vermeiden Staubansammlungen
- erhalten die Belüftung und Luftzirkulation (z.B. Heizung und Klimageräte)
- ermöglichen das Durchfließen von Wasser (z.B. Bewässerung und Löschanlagen)



Weiteres Zubehör

Zur optimalen Regalnutzung.

- 1 Lagerung mit **perforierten Traversen** und Zubehör: Eine optimierte Ordnung Ihrer Produkte für eine bessere Leistung.
- 2 **Vertikale Fachtrenner**: Lassen sich leicht zwischen 2 Ebenen von Traversen einsetzen.



2a) links: als Stahlblech,
2b) rechts: als Stahlstab

2a) Stahlblech				2b) Stahlstab	
Höhe (mm)	Tiefe (mm)		Höhe (mm)		
340	540	600	1.000	340	540
440	740	800	1.200	440	740

- 3 Sichern Sie Ihre Produkte und beschränken Sie den Zugang zu Ihren Waren mit Hilfe unserer **Absperrgitter**.



Befestigungsmechanismus

Reifenlagerung

Ein anpassungsfähiges, stabiles System. Vielseitig nutzbar.

- Traversen mit speziell abgeschrägter Auflagefläche
- verstellbare Reifentraversen mit Tiefen-Trägern erlauben eine doppelseitige Lagerung und eine kostengünstige Lösung

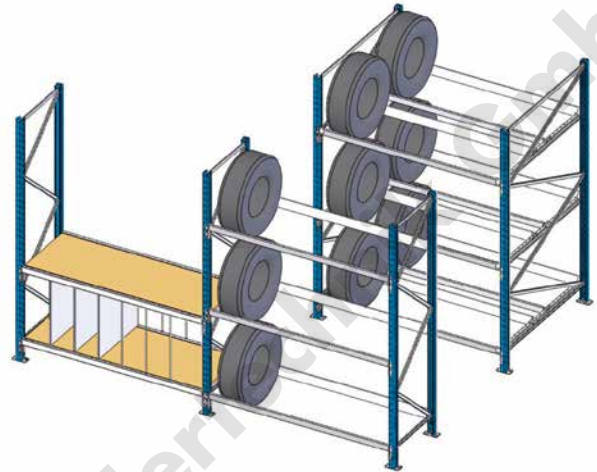

Senkrechte Lagerung

Einseitig oder doppelseitig.

- effiziente Lagerung Ihre Langgüter
- bessere Organisation durch umfangreiches Zubehör
- vertikaler Trennbügel H: 750 x T: 500 mm
- Trennbügel mit Etikettschild L: 350 oder L: 500 mm
- Armtrenner L: 350 oder L: 500 mm
- die Traversen werden einfach zwischen zwei perforierte Trennbügel eingesetzt oder direkt in die Rahmenstützen eingesteckt



Mit Zwischenebene.

- optimiert die Lagerung von kleinen Stabmaterialien
- erlaubt die Einrichtung von Verkaufszonen



Anwendungsbeispiele

Stabil und beliebig erweiterbar (z.B. als Doppelgeschossanlage).

- 1 die Längsträger werden mit verzinkten Halterungen am Rahmen befestigt
- 2 die Halterungen sind mit Bohrungen versehen, um mögliche Kabel schnell und einfach zu verlegen
- 3 Bodenträger-Längstraversen

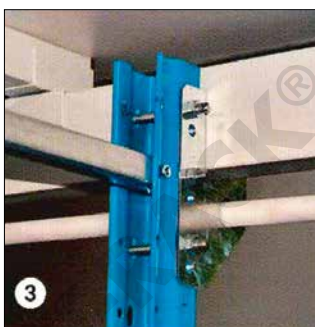
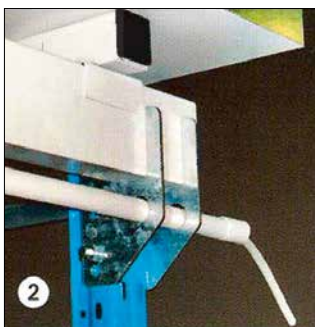
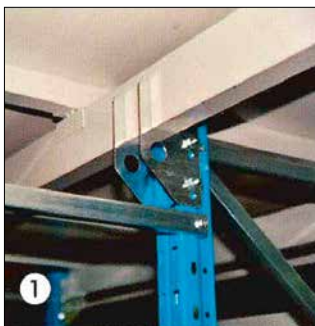

Doppelgeschossanlage zur Lagerung von Kartonagen.



Doppelgeschossanlage zur Lagerung von Reifen.

Farbauswahl:

Standardfarbe

Traversen:



RAL7035

Standardfarbe

Regalständer:



RAL7024

Verfügbare

RAL-Farben:



RAL9010



RAL9006



RAL9005



RAL6011



RAL5015



RAL5018



RAL5010



RAL3000



RAL2004



RAL1013



RAL1004

Unser Lieferprogramm:

- Palettendurchlaufregale
- Einfahrregale
- Lagerbühnen
- Weitspannregale
- Hallenbüros
- Stückgutdurchlaufregale
- Fachbodenregale
- Kragarmregale
- Einschublager
- Bekleidungslager
- Palettenrollenschienen
- Röllchenleisten
- Gitterwände/Rückwandgitter
- Reifenregale
- Palettenregale
- u.v.m.

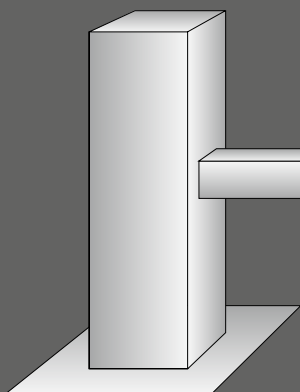

NET-RACK®

Lager- und Fördertechnik GmbH

Felsenkellerweg 40 · 49324 Melle
Tel. 05422-9452-0 · Fax 05422-9452-22
www.net-rack.de · www.net-rack-shop.de
info@net-rack.de